

Instrukcja montażu szaf OTS1 i SZB SEI

OTS1 and SZB SEI cabinets assembly instructions / Montageanweisung für Schränke OTS1 und SZB SEI / Manuel de montage des baies OTS1 et SZB SEI / Инструкция сборки шкафов OTS1 и SZB SEI / Návod k montáži rozvaděčů OTS1 a SZB SEI / Návod na montáž rozvádzačov OTS1 a SZB SEI



www.zpas.pl

PL / EN / DE / FR / RU / CZ / SK

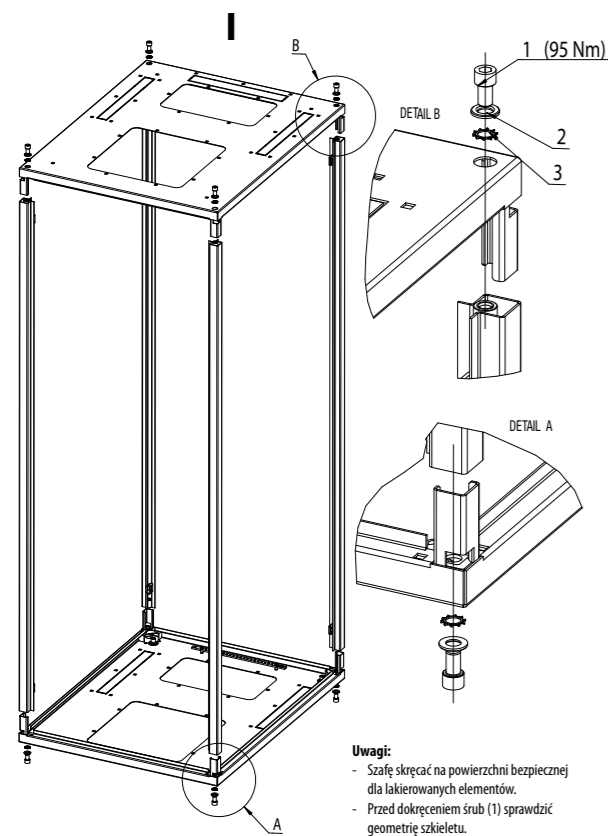

Notes:
- Cabinet must be placed on surface safe for painted elements.
- Before screwing tight (1) check geometry of the frame.

Bemerkungen:
- Den Schrank auf einem für lackierte Teile sicheren Fußboden zusammenbauen.
- Vor dem Anziehen der Schrauben (1) Geometrie des Gerippes prüfen.

Remarques:
- La baie doit être assemblée sur une surface sûre pour les éléments peints.
- Avant le serrage des boulons (1) vérifier la géométrie de l'ossature.

Примечание:
- Сборку шкафа выполнять на поверхности исключающей повреждение окрашенных элементов.
- Перед окончательной затяжкой болтов (1) проверить геометрию каркаса.

Poznámky:
- Montáž provádějte na měkké a čisté podložce, aby nedošlo k poškození lakovaných dílů.
- Před dotáhnutím šroubů (1) zkontrolujte geometrii skeletu.

Uwagi:
- Szafę skręcać na powierzchni bezpiecznej dla lakierowanych elementów.
- Przed dokręceniem śrub (1) sprawdzić geometrię szkieletu.

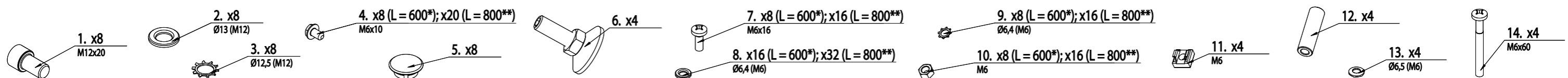
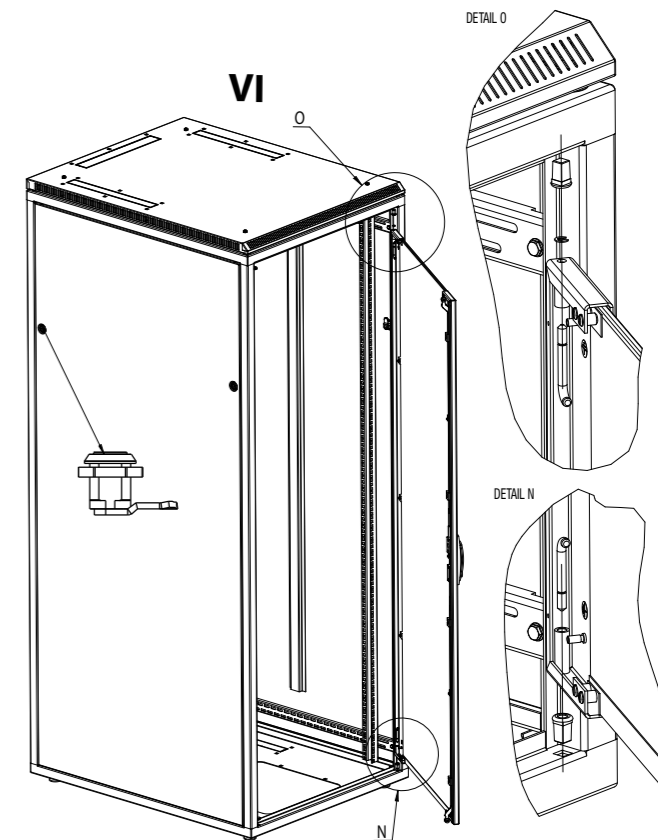
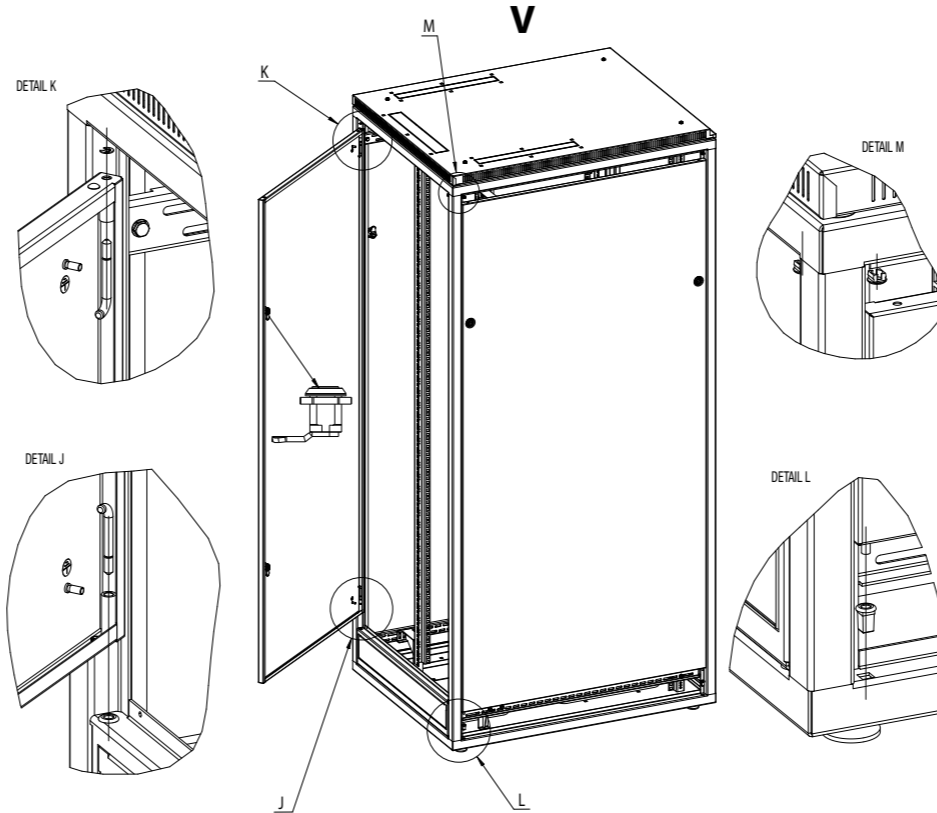
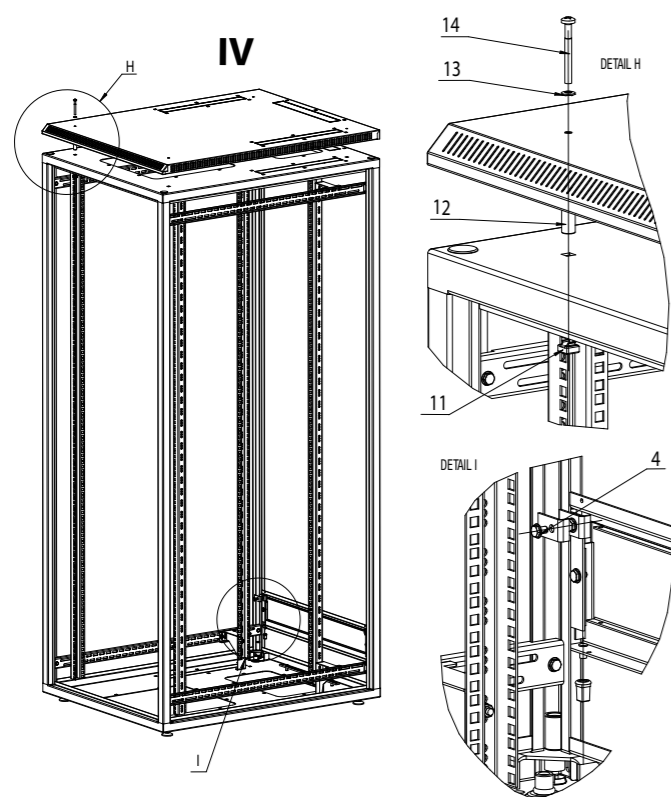
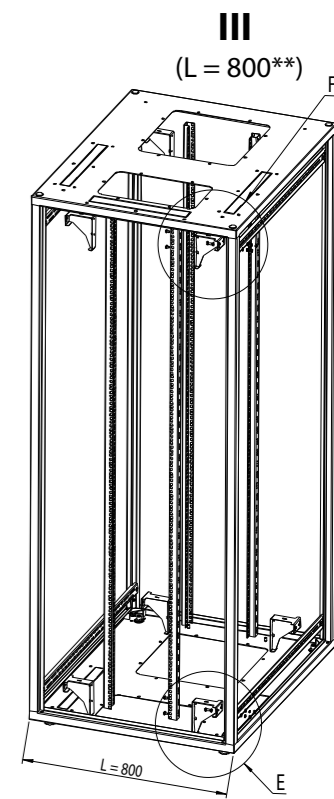
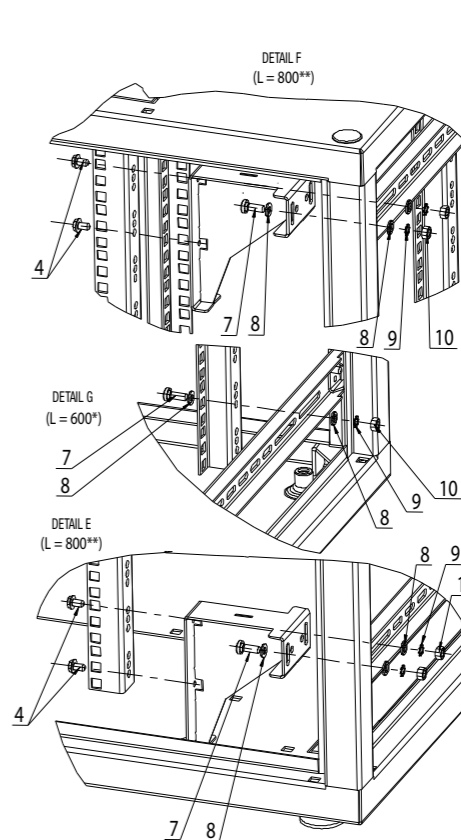
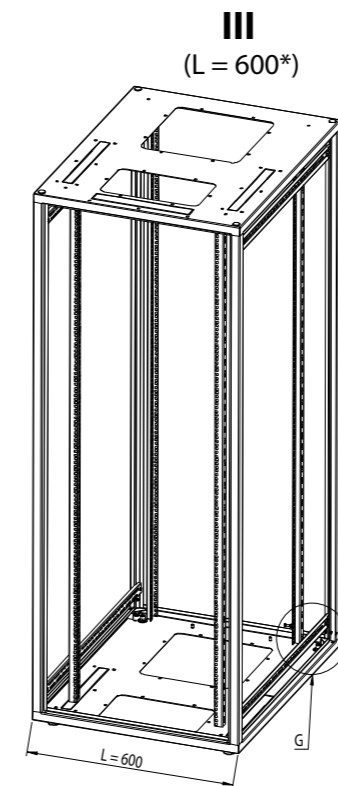
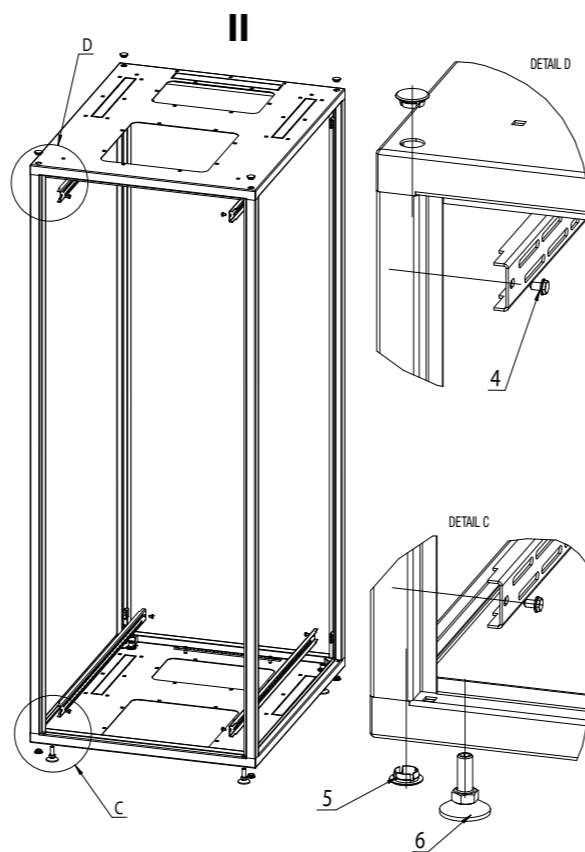

* Dotyczy szafy o szerokości 600 mm / Dotyczy szafy o szerokości 600 mm / In regards to cabinet 600 mm wide / Gilt für Schränke mit einer Breite von 600 mm / Pour la baie de 600 mm de largeur / Относится к шкафам шириной 600 мм / Týká se rozvaděče šířky 600 mm / Týká se rozvádzača šířky 600 mm

** Dotyczy szafy o szerokości 800 mm / Dotyczy szafy o szerokości 800 mm / In regards to cabinet 800 mm wide / Gilt für Schränke mit einer Breite von 800 mm / Pour la baie de 800 mm de largeur / Относится к шкафам шириной 800 мм / Týká se rozvaděče šířky 800 mm / Týká se rozvádzača šířky 800 mm

Szafy OTS1 i SZB SEI - Sposób pakowania i wykaz elementów

OTS1 and SZB SEI cabinets - Packing and index of elements / Schränke OTS1 und SZB SEI - Verpackung und Stückliste / Baies OTS1 et SZB SEI - Mode d'emballage et liste d'éléments /

Шкафы OTS1 и SZB SEI - Способ упаковки и перечень элементов / Rozvaděče OTS1 a SZB SEI - Způsob balení a seznam dílů / Rozvádzače OTS1 a SZB SEI - Spôsob balenia a zoznam dielov

Opakowanie / Packing / Verpackung / Emballage / Упаковка / Krabice / Krabica:

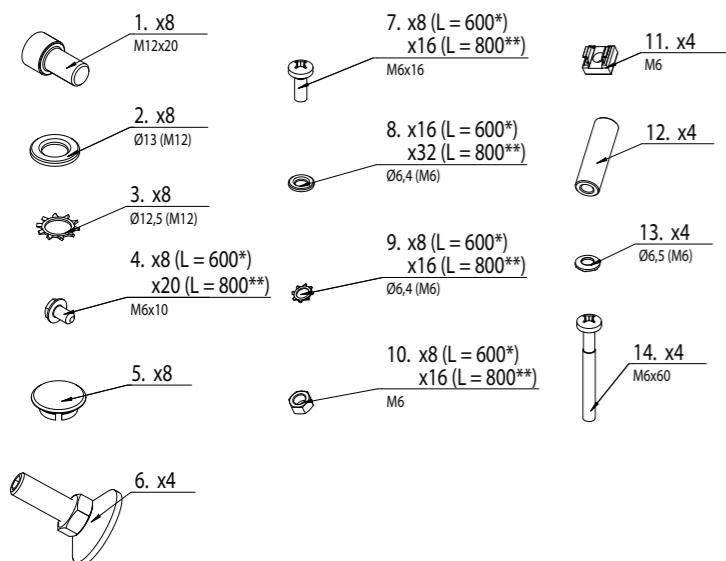
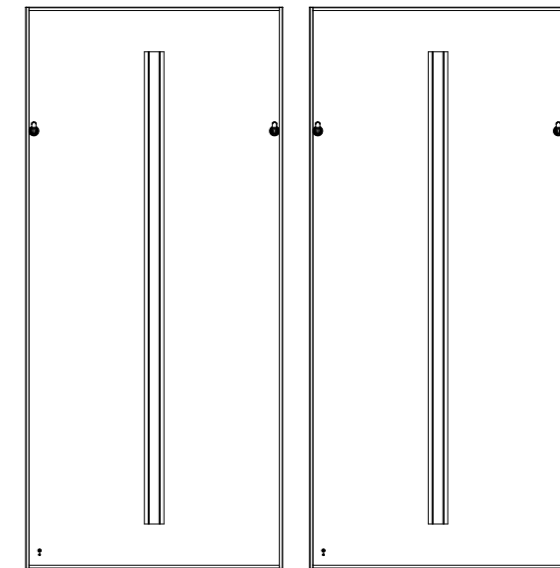
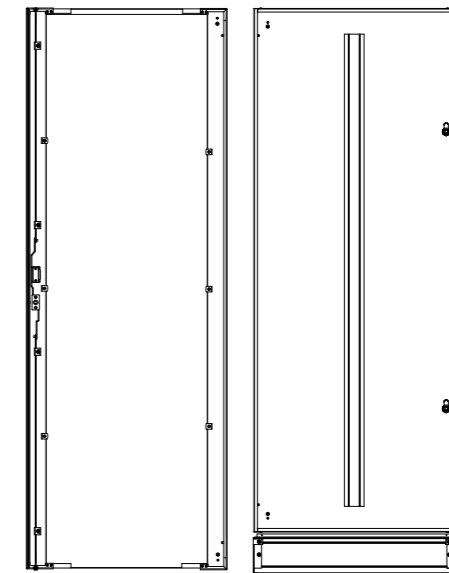
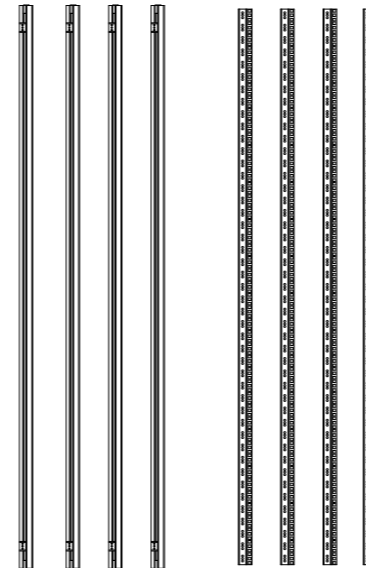
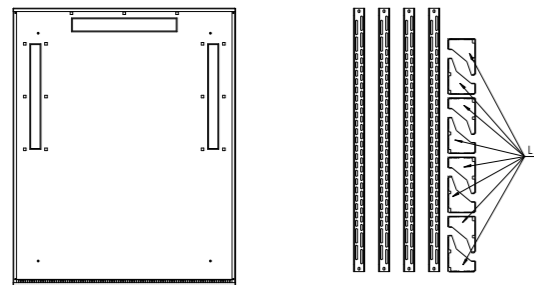
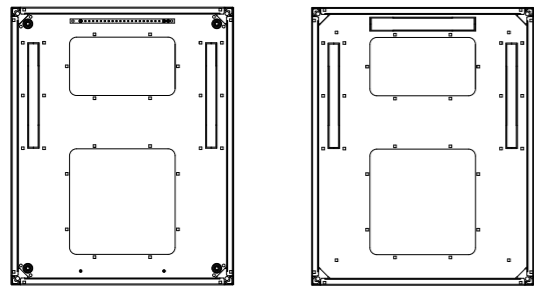
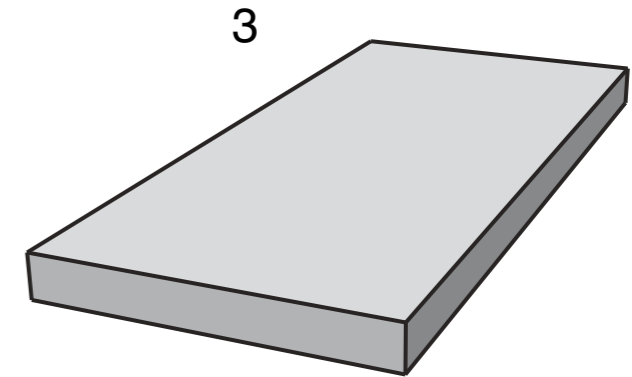
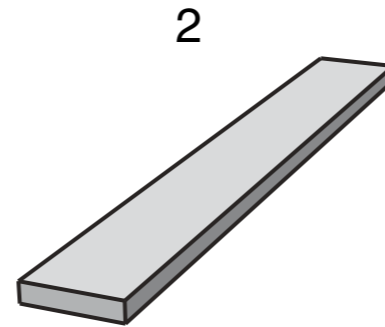
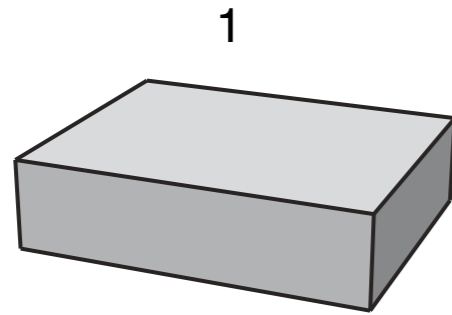

Zakład Produkcji Automatyki Sieciowej S.A.

Przygórze 209
57-431 Wolibórz
Poland
Tel. +48 748 720 100
Fax +48 748 724 074
info@zpas.pl
www.zpas.pl

* Dotyczy szafy o szerokości 600 mm / Dotyczy szafy o szerokości 600 mm / In regards to cabinet 600 mm wide / Gilt für Schränke mit einer Breite von 600 mm / Pour la baie de 600 mm de largeur / Относится к шкафам шириной 600 мм / Týká se rozvaděče šířky 600 mm / Týka se rozvádzača šířky 600 mm

** Dotyczy szafy o szerokości 800 mm / Dotyczy szafy o szerokości 800 mm / In regards to cabinet 800 mm wide / Gilt für Schränke mit einer Breite von 800 mm / Pour la baie de 800 mm de largeur / Относится к шкафам шириной 800 мм / Týká se rozvaděče šířky 800 mm / Týka se rozvádzača šířky 800 mm